

Montre connectée
Notice d'utilisation 50006 - 50007- 50008 - 50009



Merci d'avoir choisi une montre connectée Lotus Smartime.

Cette notice vous permettra d'obtenir les informations nécessaires sur l'utilisation et les fonctions de votre montre. La société se réserve le droit de modifier le contenu de cette notice sans préavis.

Le produit contient : la montre connectée, un câble de chargement et un bracelet complémentaire.

I. Fonctionnement de la montre.

1.1 Description des boutons :



A : Ecran tactile

B : Bouton « Retour ». Appuyez longuement pour allumer et éteindre la montre.

1.2 Instructions de charge :

La charge magnétique s'effectue selon le modèle ci-dessous.

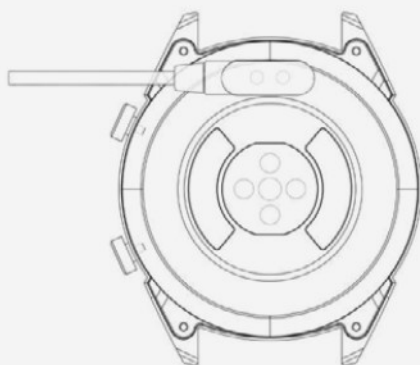

* La montre se recharge par un système magnétique. Connectez les points aux tiges de chargement à l'arrière du boîtier selon le modèle ci-dessous. La recharge débutera automatiquement. Attention à ne pas court-circuiter les deux points de chargement.

Un chargement incorrect pourrait endommager la montre. Chargez la montre uniquement de cette manière.



En cas de branchement direct sur une alimentation secteur, ne pas utiliser un chargeur ou adaptateur dont l'intensité est supérieure à 2A et 3,7V.

1.3 Cadran de la montre en mode veille :

1) Faites glisser vers la droite pour ouvrir les notifications.

2) Faites glisser vers le bas pour ouvrir le menu qui permet de régler la luminosité, vérifier l'état de la connexion Bluetooth et activer/désactiver le mode « Ne pas déranger ».

3) Faites glisser vers le haut pour ouvrir le menu principal.

4) Appuyez quelques secondes sur l'écran d'accueil pour modifier le fond d'écran de la montre. Faites glisser pour découvrir les modes d'affichage et validez en appuyant sur l'écran.

5) Appuyez plusieurs fois pour afficher et naviguer entre les données de battements de coeur par minute (BPM), le nombre de pas effectués et les calories brûlées.

1.4 Messages

Faites glisser vers la droite depuis l'écran d'accueil pour ouvrir les notifications. Pour autoriser les notifications, connectez la montre à l'application Lotus SmarTime et acceptez les demandes d'autorisation correspondantes. Dans l'application, vous pouvez activer les notifications d'autres applications, les notifications d'appels et de SMS entrants. Lorsque votre téléphone portable recevra des notifications, elles s'afficheront sur l'écran de la montre. Elle peut afficher jusqu'à 8 notifications.

1.5 Menu déroulant

Faites glisser vers le bas depuis l'écran d'accueil pour ouvrir le menu déroulant.

1) L'icône de gauche affiche l'état de la connexion Bluetooth.

2) Appuyez sur l'icône du milieu pour activer le mode « Ne pas déranger ». Lorsque ce mode est activé, la montre ne vibre que pour les fonctions suivantes : « Rechercher son téléphone portable » et « Alarmes ».

3) L'icône de droite permet de paramétrer la luminosité de l'écran.

4) Le niveau de la batterie est affiché sur l'icône supérieure de l'écran.

1.6 Pas

Le compteur de pas est activé par défaut. L'interface de cette fonction affiche sur la montre le nombre de pas effectués depuis minuit. Faites glisser vers la gauche pour obtenir les données de distance par

courue et le nombre de calories brûlées.

1.7 Sommeil

La période de calcul du sommeil s'effectue entre 21h00 et 9h00 le lendemain. Une fois les données enregistrées depuis la montre, elles sont envoyées vers l'application Lotus SmarTime. Faites glisser vers la gauche pour obtenir les données de sommeil léger ou de sommeil profond.

1.8 Musique - contrôle de la musique à distance

Android : après avoir connecté la montre à votre téléphone et ouvert le lecteur de musique, vous pouvez activer la lecture, mettre en pause ou naviguer entre les pistes depuis l'écran tactile (il est nécessaire de connecter la montre à l'application).

IOS : après avoir connecté la montre à votre téléphone et ouvert le lecteur de musique, activez le mode lecture, le mode pause et naviguez entre les pistes directement depuis la montre (il n'est pas nécessaire de connecter la montre à l'application, la connexion Bluetooth suffit).

1.9 Les sports - contrôle des données d'activités sportives(marche, course, cyclisme, randonnée, natation, football, basketball, tennis de table, badminton)

1.9.1 Sélectionnez votre activité et appuyez sur l'écran pour commencer. Après un léger compte à rebours, les calculs de données s'activent. Vous pouvez faire une pause dès que nécessaire. Appuyez sur l'icône «□» pour mettre fin à l'activité et enregistrer les données.

1.9.2 Les données d'activité sont sauvegardées pour toute pratique dont le parcours est supérieur à 200 mètres ou la durée dépassant les 5 minutes. En cas de sessions n'atteignant pas ces contraintes, l'appareil affichera un message indiquant que les données ne sont pas suffisantes pour être sauvegardées.

1.9.3 Pour accéder à vos données d'activité, ouvrez l'application Lotus SmarTime et appuyez sur l'icône de synchronisation dans le coin en haut à gauche.

1.10 Fréquence cardiaque

Portez la montre au poignet de votre choix et

entrez dans le menu de fréquence cardiaque pour obtenir une mesure continue de votre fréquence cardiaque. Lorsque la montre est connectée à votre téléphone, les données se synchronisent à l'application en temps réel.

1.11 Pression artérielle

Portez la montre au poignet de votre choix et entrez dans le menu de pression artérielle pour obtenir la mesure de votre pression artérielle. Lorsque la montre est connectée à votre téléphone, les données se synchronisent à l'application en temps réel.

*Pour des mesures précises, vous pouvez calibrer les données en renseignant dans l'application la moyenne nationale certifiée ou la moyenne de vos tests médicaux.

1.12 Alarme

Cette fonction affiche vos alarmes. Vous pouvez les configurer depuis l'application Lotus SmarTime.

1.13 Capteur d'inactivité

Cette fonction vous permet d'activer ou désactiver la fonction de rappel de mouvement. Elle consiste à recevoir une notification lorsque vous avez peu bougé pendant un long moment. Vous

pouvez configurer cette fonction depuis l'application Lotus SmarTime.

1.14 Chronomètre

Appuyez pour lancer le chronométrage. Appuyez à nouveau pour mettre en pause. Faites glisser vers la droite pour réinitialiser ou pour quitter.

1.15 Rechercher votre téléphone portable

Vous avez perdu votre téléphone ? Appuyez sur « trouver téléphone » pour le faire vibrer. Appuyez à nouveau lorsque vous l'avez retrouvé. La montre doit être connectée au téléphone pour que cette fonctionnalité soit effective.

1.16 Appareil photo à distance

Ouvrez l'appareil photo de votre téléphone depuis l'application Lotus SmarTime. Appuyez ensuite sur l'icône camera pour prendre des photos. Elles sont ensuite enregistrées dans votre téléphone.

1.17 Détection de mouvement

Ce mode est désactivé par défaut afin d'économiser la batterie. Vous pouvez le paramétrer depuis l'application Lotus SmarTime. Une fois activé, l'écran de la montre s'allume grâce au mouvement du poignet.

1.18 Minuteur

Configurez la fonction minuteur et appuyez pour lancer le compte à rebours. Une fois à 00:00:00, la montre vibre 2 fois.

1.19 Outils

1.19.1 A propos

Affiche le nom, l'adresse et le numéro de la version Bluetooth.

1.19.2 Réinitialiser

Appuyez pour rétablir les paramètres d'usine de la montre.

1.19.3 Eteindre

Appuyez pour éteindre la montre.

II. Paramétrage

1. Méthode de téléchargement de l'application.

1.1 Scannez le QR code pour la télécharger directement :



1.2 Télécharger l'application depuis le store de votre téléphone :

- **Android (versión 4.4 en adelante)** : recherchez « Lotus SmarTime » sur le Google Play Store.
- **iOS (versión 9 en adelante)** : recherchez « Lotus SmarTime » sur l'APP Store.

Android : L'icône de l'application apparaîtra sur votre téléphone :



iOS : L'icône de l'application apparaîtra sur votre téléphone :



2. Connexion par Bluetooth

2.1 Non connecté :

Lorsque vous allumez la montre pour la première fois, elle est prête à chercher un téléphone auquel se connecter par Bluetooth. Pour connecter la montre à votre téléphone, ouvrez l'application SmarTime et entrez dans le menu « Plus » dans le coin en bas à droite. Appuyez sur +ajouter un appareil. Recherchez votre montre dans la liste des appareils détectés et sélectionnez-la. Votre téléphone est désormais connecté à la montre. Si la montre n'apparaît pas sur votre téléphone, activez la géolocalisation de votre téléphone.

2.2 Connexion à l'application :

Une fois la montre connectée à l'application, appuyez pour synchroniser l'heure et le format de la montre.

2.3 Trouver un appareil

Pour localiser votre montre, vous pouvez appuyer sur « trouver un appareil » depuis l'application. Ainsi, à chaque fois que la montre sera connectée à votre téléphone, la montre vibrera.

2.4 Synchronisation des données

Les données de santé et d'activité enregistrées dans la montre peuvent être synchronisées avec l'application. Pour ce faire, ouvrez les interfaces sport, fréquence cardiaque ou encore contrôle du sommeil et appuyez sur l'icône dans le coin supérieur gauche.

2.5 Notifications

Lorsque la montre est correctement connectée à votre téléphone, vous pouvez recevoir les notifications de votre téléphone sur votre montre. Configurez les paramètres de notifications dans le menu « Plus » en bas à droite de l'application.

2.5.1 Notification d'appels

Activez les notifications d'appels entrants pour voir les appels entrants depuis votre montre.

2.5.2 Notification des SMS

Activez les notifications de SMS pour recevoir vos SMS sur votre montre.

2.5.3 Emission d'application

Cette fonction requiert une autorisation permettant à Lotus SmarTime d'accéder aux no-

tifications de votre téléphone. Lorsqu'elle est activée, elle vous permet de paramétrer les notifications de vos applications préférées sur votre montre.

2.6 Mode « Ne pas déranger »

Lorsque le mode « Ne pas déranger » est activé, votre montre vibre uniquement en mode recherche de téléphone ou mode alarme.

2.7 Buvez

Configurez une durée et une fréquence de rappel. Appuyez sur les paramètres de répétition pour contrôler les jours de rappel d'hydratation. Activez-les à l'aide du bouton « buvez ».

2.8 Capteur d'inactivité

Début et Fin vous permettent d'établir une période pendant laquelle vous souhaitez activer le rappel. Le « temps de sédentarité» (minutes) et le seuil de sédentarité contrôlent la fréquence et le seuil d'activité minimum. Lorsque le rappel est activé, vous recevez un signal vous invitant à bouger si le seuil d'inactivité est dépassé. Activez-le en appuyant sur « capteur d'inactivité ».

2.9 Alarme

Appuyez sur « + » pour ajouter une alarme. Paramétrez l'heure et « réglages répétition » si vous souhaitez l'activer sur une base régulière. Lorsqu'elle se met en route, l'alarme fait vibrer la montre jusqu'à 20 fois.

2.10 Test de fréquence cardiaque

Permet de mesurer automatiquement la fréquence cardiaque. Configurez une durée (début et fin) et une fréquence. Activez la prise de mesure en appuyant sur « Test de fréquence cardiaque ».

2.11 Mise à jour du micro logiciel

Vérifiez si des mises à jour du firmware sont disponibles pour la montre. Appuyez pour installer la dernière version s'il y en a une.

2.12 Déconnecter

Votre montre apparaîtra sous « Mon appareil ». Sélectionnez-la ou faites glisser vers la gauche pour la déconnecter.

Questions fréquentes

- La montre ne doit pas être exposée de manière prolongée à des températures extrêmes (trop froid ou trop chaud), ce qui pourrait causer des dommages permanents.

• Pourquoi ne dois-je pas porter de montre connectée en prenant un bain chaud ?

Avec la différence de température de l'eau du bain et de l'air extérieur, de la vapeur d'eau est générée. Sous forme de gaz, elle peut pénétrer par le boîtier dans la montre. Lorsque la température baisse, des gouttes se forment et le circuit peut être endommagé et par conséquent les fonctions de la montre également.

• Problème de connexion ou de charge

Si votre montre ne s'allume pas suite à votre achat, branchez le chargeur pour l'activer. Si votre montre ne fonctionne pas car le niveau batterie est trop faible ou si la montre n'a pas été utilisée depuis un moment, branchez le câble USB et rechargez la batterie pendant au moins une demi-heure.

Clause de non responsabilité

Le mode de capture de la fréquence cardiaque se fait par le capteur optique de la montre Lotus et n'est pas optimisé pour atteindre le niveau de précision et d'exactitude d'un appareil médical professionnel. Il ne peut donc garantir des lectures équivalentes. La montre ne peut pas remplacer un dispositif médical pour détecter ou diagnostiquer des pathologies cardiaques ou autres maladies. Par conséquent, cette fonction de l'appareil est réservée à un usage uniquement récréatif. De multiples facteurs (y compris le niveau de contact avec la peau, la pigmentation, les tatouages, les mouvements brusques du bras etc...) peuvent altérer la précision des données fournies par le capteur. Par conséquent, gardez à l'esprit que la fréquence cardiaque réelle au moment de la lecture peut être supérieure ou inférieure aux données indiquées par le capteur optique.

Si vous soupçonnez une anomalie, consultez immédiatement les services d'urgence de votre région.

Le **Groupe Festina** n'assume aucune responsabilité pour toute réclamation à propos de l'utilisation et/ou de l'interprétation que l'utilisateur de l'appareil ou un tiers peut tirer des données de fréquence cardiaque fournies par l'appareil.



En vertu des réglementations relatives à la manipulation de déchets découlant d'équipements électriques et électroniques, les produits de fabrication de montres en fin de vie devront être collectés séparément pour leur traitement. Vous pourrez donc vous débarrasser de vos produits de montre à quartz à n'importe lequel de nos points de vente ou à tout autre point de collecte autorisé. La collecte sélective, le traitement, le tri et le recyclage de ces produits contribuent à la protection de l'environnement et de notre santé.